

ONLINE INSTRUCTIONS

Rotaia per carrelli CB da 27 mm Midrange

R27.1M , R27.1.2M , R27.1.5M, R27.1.8M, R27.2M, R27.2.4M, R27.2.5M, R27.3M, R27.3.6M, R27.6M
 R27HB.1M, R27HB.1.5M, R27HB.1.8M, R27HB.2.5M, R27HB.3.6M, 1602



Al fine di evitare incidenti, possibili danni alle vostre imbarcazioni, lesioni personali o la morte, seguire attentamente le istruzioni riportate. Per ulteriori informazioni relative alla sicurezza, consultare il sito www.harken.com.

IMPORTANTE: consultare la sezione controlli e manutenzione in fondo al manuale.

Caratteristiche

Estruso in alluminio 6061-T6 che conferisce massima resistenza e durata
 Anodizzato Hardkote con additivo che ne garantisce la massima protezione

La rotaia a basso profilo R27 ha i fori terminali e i fori di fermo pre-forati

Tutte le rotaie basso profilo R27 hanno fori di fermo per la regolazione dei carrelli adatti a un gran numero di carrelli.

Rotaia CB basso profilo R27 — Viti 8 mm TS (5/16")

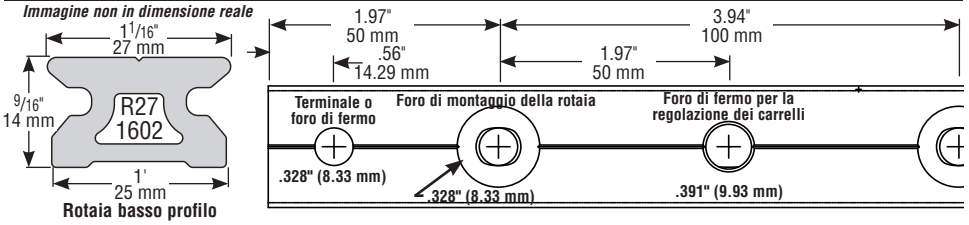

Num.	Lunghezza		Spaziatura fori di montaggio		Viti		Terminali*	Giunzione
	ft/in	m	in	mm	in	mm		
R27.1m	3'3 ³ / ₈ "	1	3 ¹⁵ / ₁₆	100	5/16 FH	8 FH	E2700/1621	1619
R27.1.2m	3'11 ¹ / ₄ "	1.2	3 ¹⁵ / ₁₆	100	5/16 FH	8 FH	E2700/1621	1619
R27.1.5m	4'11 ¹ / ₁₆ "	1.5	3 ¹⁵ / ₁₆	100	5/16 FH	8 FH	E2700/1621	1619
R27.1.8m	5'10 ³ / ₁₆ "	1.8	3 ¹⁵ / ₁₆	100	5/16 FH	8 FH	E2700/1621	1619
R27.2m	6'6 ³ / ₄ "	2	3 ¹⁵ / ₁₆	100	5/16 FH	8 FH	E2700/1621	1619
R27.2.5m	8'2 ⁷ / ₁₆ "	2.5	3 ¹⁵ / ₁₆	100	5/16 FH	8 FH	E2700/1621	1619
R27.3m	9'10 ¹ / ₁₆ "	3	3 ¹⁵ / ₁₆	100	5/16 FH	8 FH	E2700/1621	1619
R27.3.6m	11'9 ⁹ / ₄ "	3.6	3 ¹⁵ / ₁₆	100	5/16 FH	8 FH	E2700/1621	1619
R27.6m	19'8 ¹ / ₄ "	6	3 ¹⁵ / ₁₆	100	5/16 FH	8 FH	E2700/1621	1619

Non per rotaia a campata, vedi istruzioni di montaggio *Forniti in coppia

Rotaia CB con spaziatura fori variabile R27HB/alto profilo — Viti 6 mm TS (1/4")

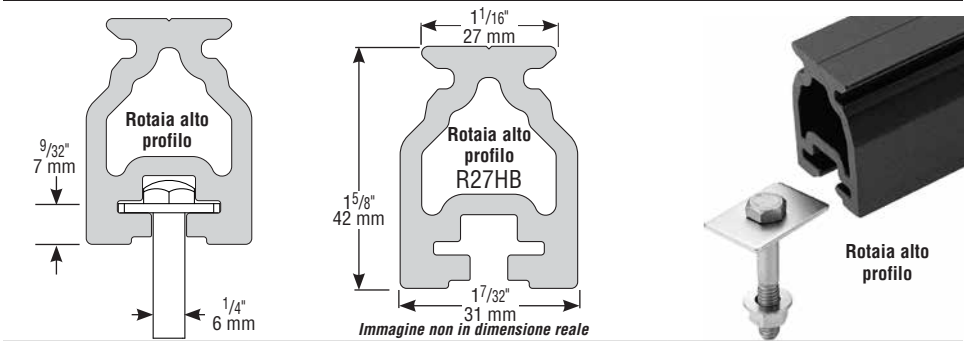

Num.	Lunghezza		Spaziatura fori di montaggio		Viti		Terminali*	Supporti rialzati
	ft/in	m	in	mm	in	mm		
R27HB.1m	3'3 ³ / ₈ "	1	Piastrina per fissaggio	1/4 HH	6 HH	1523/1622	1849	
R27HB.1.5m	4'11 ¹ / ₁₆ "	1.5	Piastrina per fissaggio	1/4 HH	6 HH	1523/1622	1849	
R27HB.1.8m	5'10 ⁷ / ₈ "	1.8	Piastrina per fissaggio	1/4 HH	6 HH	1523/1622	1849	
R27HB.2.5m	8'2 ⁷ / ₁₆ "	2.5	Piastrina per fissaggio	1/4 HH	6 HH	1523/1622	1849	
R27HB.3.6m	11'9 ⁹ / ₄ "	3.6	Piastrina per fissaggio	1/4 HH	6 HH	1523/1622	1849	

*Forniti in coppia

Rotaia CB 1602 spaziatura variabile con foratura da 102 mm/basso profilo – Viti TS 6 mm (1/4")

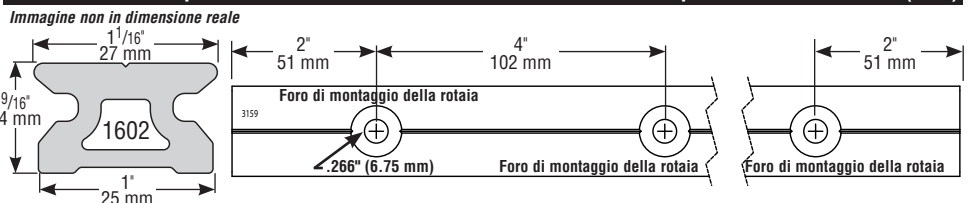

Num.	Lunghezza		Spaziatura fori di montaggio		Viti		Terminali*	Giunzione
	ft/in	m	in	mm	in	mm		
1602.6	6	1.83	4	102	1/4 FH	6 FH	E2700/1621	1619
1602.8	8	2.44	4	102	1/4 FH	6 FH	E2700/1621	1619
1602.12	12	3.66	4	102	1/4 FH	6 FH	E2700/1621	1619

Non per rotaia a campata, vedi istruzioni di montaggio *Forniti in coppia

I CARRELLI CB SONO ADATTI ESCLUSIVAMENTE ALLE ROTAIE CB

Nota: i carrelli da 27 mm sono del modello CB e vanno montati solo su rotaie CB. Le rotaie di modelli meno recenti non hanno la scanalatura adatta alle due clip del carrello CB. Se i carrelli non sono quelli adatti, è necessario sostituire la rotaia. Contattare Harken.

Come tagliare correttamente la rotaia: il foro di montaggio deve corrispondere al foro terminale/di fermo

Quando sono utilizzate nella lunghezza originale, le rotaie R27 hanno i fori di fermo e terminali adatti alla serie E27. Se uno dei due lati viene accorciato, è necessario tagliare in modo che il foro terminale corrisponda a uno dei fori di montaggio. Per tagliare la rotaia, è meglio utilizzare le seghe elettriche delle officine meccaniche. La rotaia a basso profilo può essere tagliata con un seghetto, ma in questo caso è comunque difficile fare un taglio netto e dritto. La misura dal centro del foro alla fine della rotaia dovrebbe essere uguale a 14 mm. Se questo non fosse possibile, fare attenzione che la vite del terminale di regolazione non interferisca con il foro di installazione della rotaia o con il foro di regolazione del carrello. Nota: non è necessario lasciare spazio per i terminali, dal momento che i fori di fermo E32 e E27 ne sono sprovvisti.

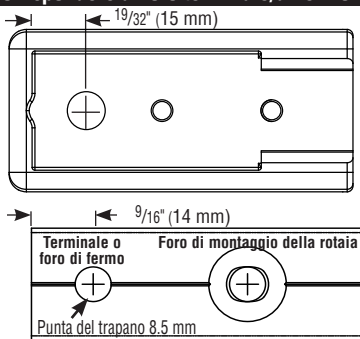

Rotaia Loader per pozzetto

Per le rotaie del pozzetto, è praticamente impossibile togliere i carrelli senza dover smontare l'intera rotaia, ma Harken ha progettato una soluzione a questo problema. Tagliare una sezione "loader" di rotaia da uno dei due lati. La lunghezza della sezione "loader" deve essere sufficientemente lunga in modo tale che il carrello possa essere smontato. Misurare la rotaia dall'estremità in modo che il secondo foro della vite diventi l'ultimo foro o foro di fermo, a seconda che il carrello sia lungo o corto. Far combaciare le estremità anodizzate del carrello, in modo che la sezione principale e la sezione "loader" della rotaia siano perfettamente allineate. Nota: la rotaia "loader" va montata solo in corrispondenza di una delle due estremità. Per togliere il fermo e il carrello, è sufficiente smontare la sola sezione "loader".

Lunghezza della rotaia Loader R27 basso profilo

Lunghezza del carrello		Lunghezza della rotaia Loader	
in	mm	in	mm
4 ¹ / ₄	108	6 ⁷ / ₁₆	164
5 ³ / ₁₆	132	6 ⁷ / ₁₆	164

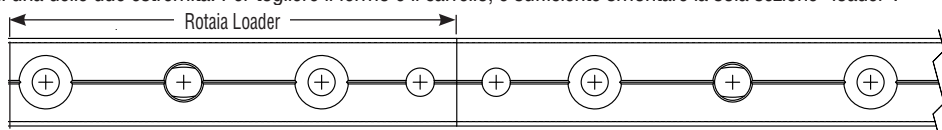

Rotaie curve: limitazioni

Se il raggio risulta inferiore al minimo, come mostrato nella tabella sotto, i carrelli non potranno scorrere sulle rotaie curve. Un carrellino più corto può scorrere su una rotaia dal raggio più piccolo. Fare riferimento alla tabella riportata sotto e fare attenzione a che il raggio sia maggiore o uguale al raggio riportato in tabella al carrello corrispondente. Per trovare il raggio, andare sul sito www.harken.com.

Carrello	Lunghezza del carrello		Raggio minimo	
	in	mm	ft	m
1635, T2701B, T2702B, T2703B, T2721B, T2731B, T2741B, T2705B	4 ¹ / ₄	108	8	2.44
1636, T2701B.HL, T2702B.HL, T2703B.HL, T2721B.HL, T2731B.HL, T2741B.HL, T2705B.HL	5 ³ / ₁₆	132	9	2.73

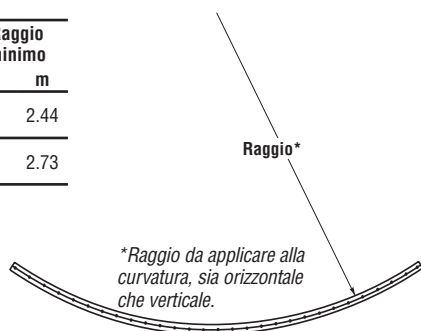

Rotaia a campata sospesa

Tabella di misurazione per rotaie a campata sospesa ad alto profilo da 27 mm

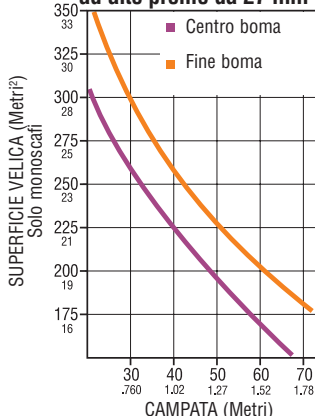

La rotaia ad alto profilo Harken è stata specificamente progettata a campata sospesa con struttura a ponte per pozzetti e tambucci. La lunghezza della campata dipende dal carico sul carrello. A carico maggiore sul carrello corrisponde una campata minore. Quando il carrello ha le giuste dimensioni, la lunghezza del carrello stesso determina la capacità della campata. I carrelli HL – ad alto carico – che sono di dimensioni maggiori, necessitano di una campata più corta perché i carichi sono molto maggiori. Riferirsi alla tabella relativa alle rotaie a campata sospesa. La rotaia è dotata di 8 piastrine di fissaggio e rondelle in acciaio inossidabile o di 10 piastrine se la rotaia è più lunga di 2m. Per un numero maggiore di piastrine e rondelle, contattare Harken. Num: piastrine HCP341. Rondelle in acciaio inossidabile HFS112. Le rotaie vendute al di fuori del mercato U.S.A., sono dotate di dieci (10) distanziali H-8557A per dadi da 6 mm.



Bulloneria

È importante utilizzare solo viti in acciaio inossidabile A4 (316) o A2 (18-8). Attenzione che le rondelle o le contro piastre e le rondelle antisvitamento o i dadi autobloccanti siano del tipo "largo". La scelta della bulloneria – viti, dadi, rondelle e tavolette fori filettate – è responsabilità dell'attrezzista e va fatta tenendo conto dei materiali e dei carichi che questi materiali dovranno sopportare. Harken® declina ogni responsabilità relativa al montaggio non corretto delle rotaie o alla scelta sbagliata della bulloneria.



ATTENZIONE! Utilizzare la quantità e il tipo appropriato di viti in acciaio inossidabile A4 (316) o A2 (18-8). Viti di altri materiali potrebbero non essere altrettanto resistenti e sicure o potrebbero essere soggette all'azione di agenti corrosivi. Questo potrebbe provocare, sotto alti carichi, il distacco improvviso della rotaia stessa dalla coperta, con la possibilità di provocare lesioni gravi o la morte.

Solidità della coperta

Le rotaie vanno montate sulle parti piatte della coperta, rinforzate, se necessario, per sopportare un carico corrispondente almeno al doppio del massimo carico di lavoro dei carrelli che verranno utilizzati. È responsabilità dell'attrezzista condurre tutti i test strutturali necessari per verificare che la coperta possa sopportare determinati carichi. Nel dubbio, si raccomanda di consultare il cantiere costruttore circa il corretto posizionamento delle rotaie e la solidità della coperta. Harken® declina ogni responsabilità relativa al montaggio non corretto delle rotaie o alla scelta sbagliata della bulloneria.



ATTENZIONE! Se la coperta non dovesse garantire una solidità sufficiente, potrebbe verificarsi, sotto alti carichi, il distacco improvviso della rotaia stessa dalla coperta, con la possibilità di provocare lesioni gravi o la morte.

Rotaia basso profilo: montaggio

Scegliere accuratamente le viti di montaggio secondo la tabella e le istruzioni riportate sopra. Per la rotaia R27, è necessario utilizzare viti a testa piatta da 8 mm in acciaio inossidabile (vedi la sezione "Bulloneria"). Per la rotaia 1602 a spaziatura variabile è necessario utilizzare viti a testa piatta da 6 mm. Per prima cosa è importante capire esattamente il tipo di rotaia da montare. Forare e applicare uno strato di sigillante di buona qualità. Imbullonare la rotaia utilizzando tutti i fori previsti. Fissare sotto coperta con rondelle o contro piastre e rondelle e dadi autobloccanti di grandi dimensioni.

La rotaia a basso profilo non deve essere usata per rotaie a campata.

Rotaia alto profilo su campata sospesa: montaggio

Fissare almeno tre (3) bulloni a ciascuna estremità della rotaia, con due (2) bulloni posizionati direttamente l'uno vicino all'altro all'interno della campata. Gli altri bulloni vanno montati a una distanza di 100 mm l'uno dall'altro, verso l'esterno rispetto ai due bulloni posizionati direttamente l'uno vicino all'altro all'interno della campata.

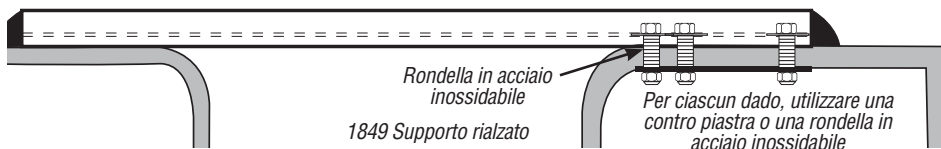

Per montare la rotaia, calcolare la spaziatura dei fori e forare la coperta o altre sedi secondo lo schema desiderato. È necessario utilizzare il numero corretto di bulloni a testa esagonale da 6 mm sulle piastrine di fissaggio e farle scorrere nella scanalatura alla base della rotaia. Montare una rondella di acciaio inossidabile (comprese nel kit) su ciascun bullone sotto la rotaia. Queste rondelle servono per "spingere" il sigillante nei fori di montaggio, garantendo la massima impermeabilità. Utilizzare un sigillante di buona qualità. Invitare i bulloni e "tirare" abbassando la rotaia. Completare il montaggio con rondelle o dadi di sicurezza. La maggior parte delle volte, sarà necessario utilizzare anche delle contro piastre che garantiscono la massima resistenza.

La rotaia a basso profilo non deve essere usata per rotaie a campata.



ATTENZIONE! Utilizzare una rotaia non adatta al montaggio a campata o trascurare le istruzioni relative alla sezione "campata" potrebbe provocare, sotto alti carichi, il distacco improvviso della rotaia stessa dalla coperta, con la possibilità di provocare lesioni gravi o la morte.

Controlli

Controllare di frequente che le rotaie e le relative viti di montaggio non siano allentate, che non mostrino segni di incrinatura o usura. Assicurarsi anche che le estremità siano sempre ben fisse e che non mostrino segni di incrinatura o usura. Regolare il paranco in modo tale che i carrelli, sotto carico, non sbattono sui terminali.



ATTENZIONE! La mancanza di controllo delle rotaie e relativi fermi può provocare, sotto carico, il distacco improvviso della rotaia stessa dalla coperta, con la possibilità di provocare lesioni gravi o la morte.

Manutenzione

Carrelli: sciacquare frequentemente in acqua dolce. Pulire periodicamente irrorando i fori centrali con un detergente diluito in acqua. Far scorrere il carrello avanti e indietro in modo da distribuire uniformemente poi sciacquare abbondantemente. Non utilizzare spray lubrificanti perché questo può provocare lo slittamento delle sfere che invece devono poter girare liberamente. Mettere una o due gocce di McLube® OneDrop sulle sfere a contatto della rotaia. Far scorrere il carrello avanti e indietro più volte in modo che il prodotto si distribuisca perfettamente sulle sfere. Eliminare il prodotto in eccesso con un panno asciutto. Si consiglia l'utilizzo del prodotto specifico McLube® OneDrop, ma è anche possibile fare uso di una o due gocce di olio leggero per macchine da cucire o biciclette. Fare attenzione perché troppo olio trattiene lo sporco.

Rotaia: pulire con un detergente leggero e acqua.

Importante: il contatto con i prodotti per pulire il teak e altre soluzioni corrosive può causare una perdita del colore originale. In questo caso, l'eventuale difetto non è coperto dalla garanzia Harken.

Garanzia

Per ulteriori informazioni relative alla sicurezza, alla manutenzione e alle garanzie, consultare il sito www.harken.com o il catalogo Harken®.

