

■ Contrôle du diamètre de perçage de la cadène

Vérifiez que le diamètre de perçage de la cadène du bateau est compatible avec le diamètre de l'axe commandé. HARKEN ne recommande pas de repercer la cadène ni l'enrouleur.

Vérifiez que le bord inférieur de la chape ne vient pas toucher le pont du bateau quand l'enrouleur est incliné au bon angle. Si c'est un problème, il faut ajouter un cardan sous l'enrouleur et raccourcir le profil en conséquence. Voir page: 14 - 15.

■ Vérifiez la place disponible dans le balcon avant

Vérifiez que l'ensemble tambour n'est pas gêné par le balcon avant. Si vous avez un arrêt d'ancre utilisez deux cardans pour réhausser l'enrouleur. Voir page: 14 - 15.

■ Note

L'enrouleur 00AL tourne autour de l'étau équipé d'un ridoir (non fourni par Harken). Les connecteurs sont prisonniers sur le câble. Que ce soit sur un câble avec embouts sertis ou un rod, les connecteurs doivent être enfilés sur l'étau avant sertissage ou repoussage à froid de l'embout inférieur. Cette opération est très facile à la fabrication de l'étau. Si vous avez choisi de réutiliser l'étau existant, il sera raccourci de la longueur de pénétration du câble dans l'embout à sertir, et un cardan ou une paire de lattes ridoir seront nécessaires pour compenser. Dans ce cas on peut aussi bien changer la terminaison supérieure du câble que l'embout fileté du bas du câble. Harken ne fournit aucun embout à sertir ou manuel dans ce but. Si un embout Norseman ou Sta-Lock est utilisé, l'installation peut être entièrement menée à proximité du bateau sans avoir recours à un gréateur.

■ Si vous réutilisez votre câble

Votre enrouleur est conçu pour réutiliser votre câble d'étau existant. Examinez minutieusement votre câble pour vous assurer qu'il est en bon état avant de le réutiliser avec l'enrouleur. Veillez aux traces de corrosion, aux fissures dans les embouts sertis, aux points d'abrasion et aux torsions coupés sur le câble lui-même. L'état du câble varie en fonction du climat et de l'utilisation, mais en règle générale ne réutilisez pas un câble qui a séjourné dans l'eau salée pendant plus de quatre saisons ou dans tous les cas un câble de plus de six ans.

■ Prüfen des Toggel-Bolzens

Passt der gelieferte Bolzen genau zum Beschlag am Bug? Harken rät davon ab, irgend welche Anpassungen vorzunehmen um abweichende Bolzen aufnehmen zu können.

Berührt der Roller mit seinem tiefsten Punkt nichts, wenn er im Winkel des Vorstags gehalten wird? Ggf. muss ein weiterer Toggel unterhalb des Rollers angebracht und das Vorstag entsprechend gekürzt werden. Siehe Seite 14 - 15.

■ Prüfen der Platzverhältnisse im Bugkorb

Passt die Trommel in den Bugkorb? Lässt sich das Ankerschapp noch öffnen? Nötigenfalls mit zusätzlichem Toggel oder Verlängerung die Trommel höher setzen. Siehe Seite 14 - 15.

■ Note

Der Typ 00AL reitet auf Vorstag und Spanner (nicht von Harken geliefert). Die Verbinder sind auf dem Draht 'gefangen'. Bei Walz-Terminals und Rod müssen die Verbinder vor dem Walzen/Stauchen aufgebracht werden. Das geschieht am einfachsten bei der Herstellung des Vorstags. Falls ein bestehendes Stag wieder verwendet werden soll, wird es um die abgemessene Länge gekürzt, und muss entsprechend durch ein Toggle kompensiert werden.

Bei Nachrüstungen kann Aug- oder Bolzen-Terminal gewalzt/gestaucht werden. Harken liefert dazu keine Terminals. Bei Verwendung eines Norseman oder Sta-Lock Auges kann die Installation an Bord erfolgen, ohne das Stag zu einem Ausrüster zu bringen.

■ Der Zustand des Stag-Materials

Ihr Roll-System macht von Ihrem bestehenden Stag gebrauch. Versichern Sie sich also gründlich seines guten Zustands bevor Sie es mit dem Roller einsetzen. Suchen Sie insbesondere nach Korrosion und Haarrissen in der Nähe von aufgedrückten Teilen sowie Abnutzung und Schäden am Draht.

Der Zustand des Stags hängt ab von Klima und Einsatz, aber eine Faustregel rät zum Ersatz, wenn das Stag mehr als vier Saisons im Salzwasser eingesetzt war oder älter ist als sechs Jahre.

■ Controllo del perno della landa

Controllare la landa dello strallo sulla barca assicurandosi che il perno speciale ordinato sia quello giusto. La Harken sconsiglia di trapanare la landa o modificare l'avvolgifiocco per adattare perni di altre dimensioni.

Controllare che l'angolo inferiore dell'avvolgifiocco, nella corretta posizione di lavoro, non urti la parte della landa che giace sulla coperta. Se si verificano dei problemi bisogna aggiungere uno snodo sotto l'avvolgifiocco e accorciare, di conseguenza, lo strallo. Vedi pag. 14 - 15.

■ Controllo dello spazio intorno al pulpito di prua

Controllare con attenzione che la parte inferiore del tamburo stia all'interno del pulpito di prua. Se è presente un sistema di fissaggio per l'ancora, verificare che non sia d'intralcio e se necessario usare uno snodo o una prolunga della landa per alzare l'avvolgifiocco. Vedi pag. 14 - 15.

■ Nota

L'avvolgifiocco 00AL si monta sopra lo strallo e l'arridatoio (non forniti dalla Harken). I connettori vanno montati sul cavo o tondino, prima di impiombare o pressare a freddo. Questa operazione risulta più semplice quando si usa uno strallo nuovo; se si decide di riusare lo strallo esistente, bisogna accorciarlo della lunghezza corrispondente al perno filettato e usare poi una landa per compensare. Sullo strallo possono essere impiombati sia un perno filettato che un occhio a seconda delle necessità. La Harken non fornisce i terminali per questo scopo. Se si usa un terminale a occhio Norseman o Sta-Lok, l'installazione può essere completata sulla barca senza ricorrere ad un attrezzatore.

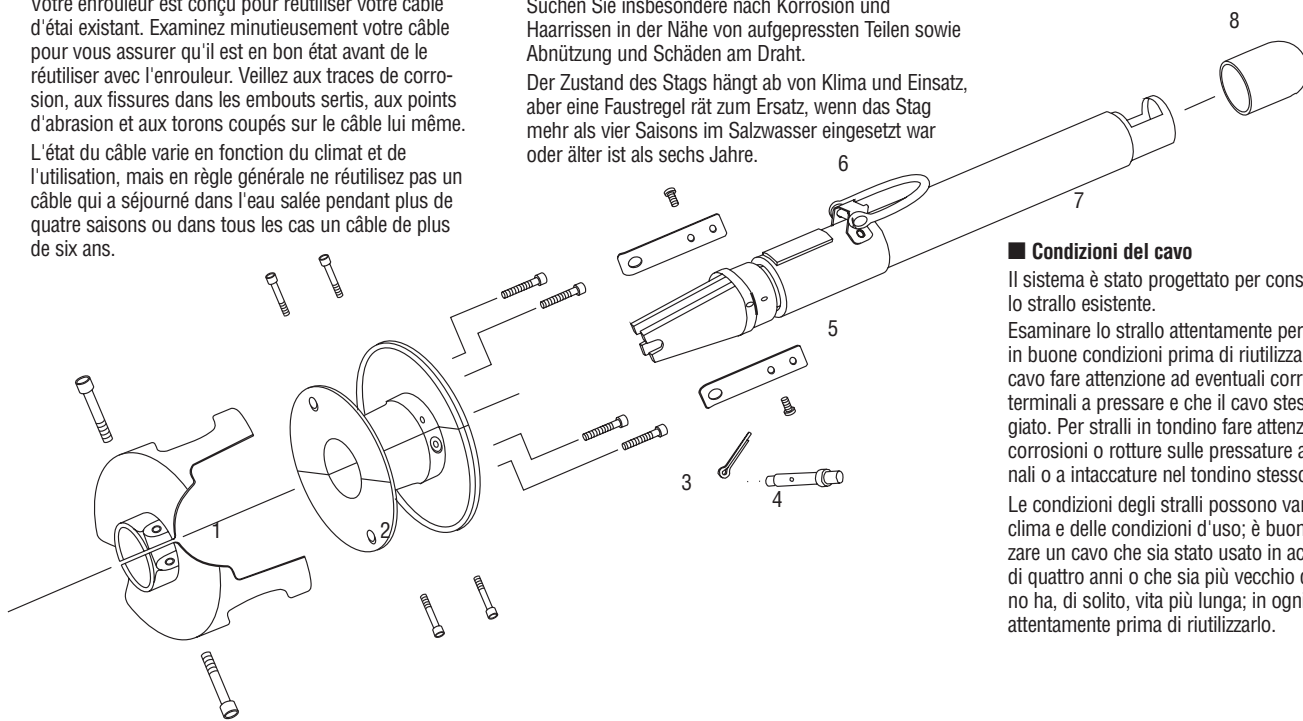

1 Line Guard Assembly

Guide antiusura de drosse
Leinen-Führung
Guida per la scotta

2 Furling Drum

Tambour
Trommel
Tamburo

3 Cotter Pin

Goupille fendue
Sicherungsstift (Splint)
Coppiglia

4 Clevis Pin

Axe épaulé
Toggelbolzen
Perno

5 Spring Tang

Lame Élastique
Blattfeder
Piastra a Molla

6 Tack Shackles

Manille d'amure
Fuss-Schäkel
Grillo mura

7 Torque Tube/Hub Assembly

Tube de Torsion
Mitnehmerhülse/Nabe
Tubo di torsione

8 Torque Tube Cap

Capuchon de Tube de Torsion
Kappe auf Mitnehmerhülse
Cappuccio del tubo di torsione

9 Torque Tube Foil Key

Clavette de Tube de Torsion
Verschlusskeil (in Mitnehmer-Hülse)
Chiave per il tubo de torsione dell'estruso

10 Bottom Foil Extrusion

Profil inférieur standard
Unterstes Profil
Estruso inferiore

11 Bottom Foil Connector

Connecteur inférieur
Unterstes Verbinder
Connettore inferiore

12 Feeder

Engageur
Einfädler
Feeder



WARNING! Harken does not recommend drilling boat's chainplate or toggle as this may result in rig failure which will cause an accident, damage to your vessel, personal injury or death. See www.harken.com for additional safety information.



WARNING! Headstay condition should be checked by a professional rigger before reusing. Wire that is old or damaged may break suddenly causing an accident, damage to your vessel, personal injury or death. See www.harken.com for additional safety information.

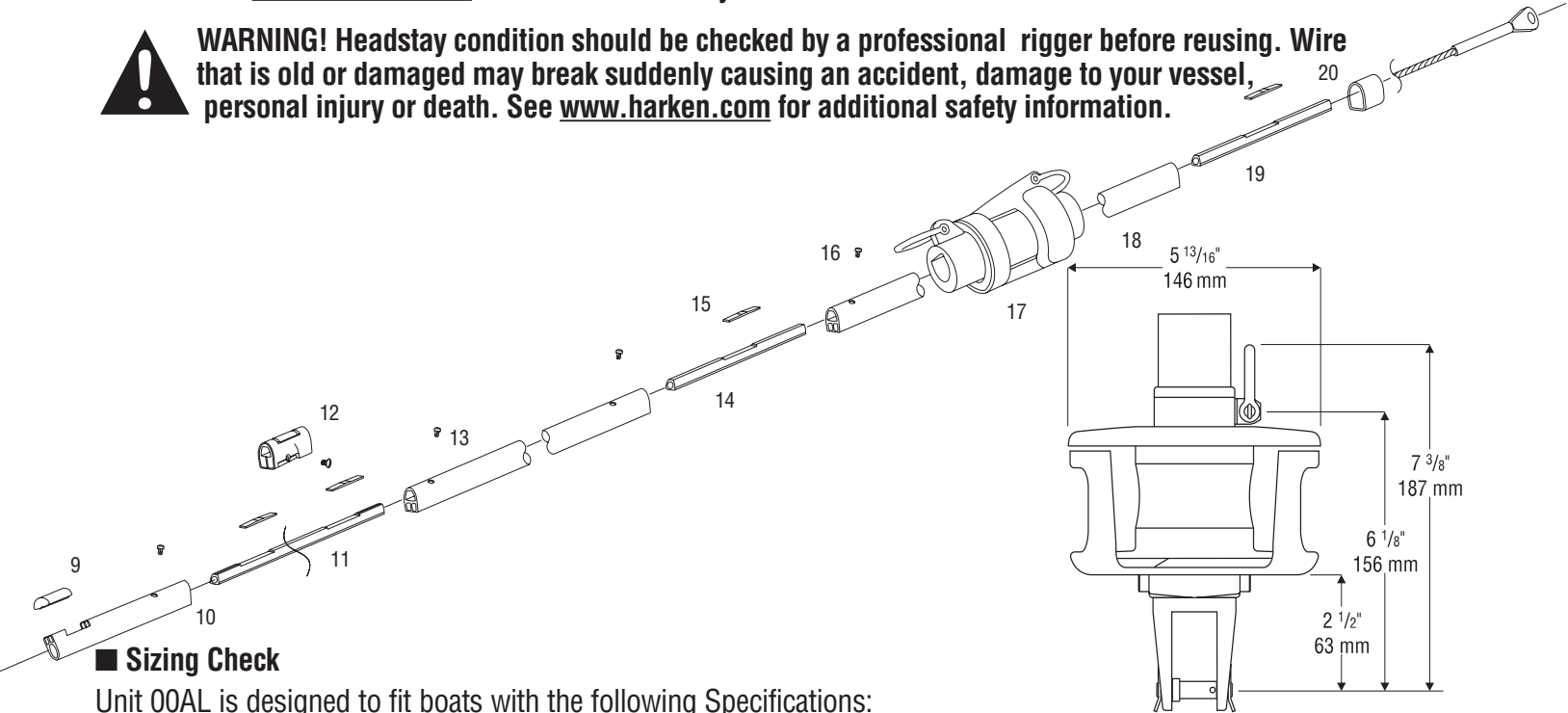

■ Sizing Check

Unit 00AL is designed to fit boats with the following Specifications:

Part No. Ref. Art Nr Num.	Wire Ø Ø Câble Stag Ø Ø Cavo	Rod Ø Ø du Rod Rod Ø Ø Tondino	Clevis Pin Ø Ø de l'axe Bolzen Ø Ø Perno	Boat Length Schiff länge Longueur du Bateau Lunghezza della Barca	Standard Length Longueur Normale Länge normal Lunghezza Normale	Maximum Headstay Longueur Maxi d l'étai max. länge Vorstag Max. Lunghezza Strallo
1110	1/8", 5/32", 3/16" 3, 4, 5 mm	-4, 4.37 mm	1/4", 5/16", 3/8", 7/16" 6.4, 8, 9.5, 11 mm	26' Max 7.93 m	31'6" 7.93 m	35' 10.67 m

■ Check Chainplate Clevis Pin

Check the chainplate on the boat to make sure the special pin ordered and shipped will fit correctly. Harken does not recommend drilling the chainplate or altering the furler to fit other pin sizes.

Check to make sure the bottom corner of the furler does not hit the deck plates of the chainplate when the furler is at the correct angle. If this is a problem, a toggle must be added below the furler and the headstay shortened accordingly. See page 14 - 15.

■ Check Bow Pulpit Clearance

Check to make sure the lower drum assembly will fit inside the bow pulpit. If there is an anchor locker, check to see if the drum assembly will clear. If necessary, use a toggle or link plates to raise the unit. See page 14 - 15.

■ Note

The 00AL unit rides over the headstay and turnbuckle (not supplied by Harken). It requires the connectors to be captured on the wire. With swage studs or rod stays,

13 Regular Foil Extrusion

Profil standard (2130 mm)
Normales Profil
Estruso Standard

14 Connector

Connecteur
Verbinder
Connettore

15 Connector Locking Wedges

Cales plastiques pour connecteurs
Kunststoff Keile
Piastrine di bloccaggio connettori

16 Connector Screws

Vis pour connecteurs
Schrauben für Verbinder
Viti di bloccaggio connettori

connectors must be slid on the stay before swaging or coldheading. This is most easily done when making up the headstay. If you elect to reuse the existing wire, it will be shortened the depth that the wire is recessed into the terminal and a toggle or link plate used to compensate. On retrofits, either the eye or the stud may be swaged or coldheaded. Harken does not supply terminals for this purpose. If a Norseman or Stay-Lok terminal is used, the installation can be completed at the boat without taking the wire to a rigger.

■ Wire Condition

Your system is designed to allow use of your existing headstay wire. Examine your headstay carefully to be sure that it is in good condition before you use it with the furler. Look for corrosion and cracks at swage fittings and for abrasion or damage to the wire itself.

Wire condition will vary depending upon climate and use but as a general rule, do not use wire which has been in saltwater for more than four seasons or any wire which is more than six years old.

17 Halyard Swivel

Emérillon de drisse
Fallwirbel
Girella superiore (Drizza)

18 Top Foil Extrusion

Profilis plastiques pour connecteurs
Top Profil
Estruso superiore

19 Connector

Connecteur
Verbinder
Connettore

20 Top Foil Trim Cap

Capuchon plastique supérieur
Topkappe
Cappuccio per estruso superiore

Pièces

Vous devriez avoir au moins deux boîtes: une boîte longue contenant les profils et une boîte carrée contenant le tambour et ses divers accessoires. Vous pourriez aussi avoir une troisième boîte contenant l'étai.

■ **La boîte de profils contient:**

-4 Extrusions de 2.13 m. Un kit standard comporte quatre profils, mais l'un d'eux a pu être prédécoupé pour servir de profil supérieur. Si votre étai est plus long que 11.68 m vous devez commander un profil supplémentaire, Ref: # 906 et un connecteur Ref: # 909.

-1 Extrusion spéciale de 610 mm pour profil inférieur.

■ **La boîte carrée contient les pièces principales fixées sur leur carton et une boîte plus petite avec les accessoires.**

Teile

Sie haben mindestens zwei Kartons: Einen langen Karton mit den Profilen und einen kleinen Karton mit der Trommel und dem Zubehör. Sollten Sie ein neues Vorstag benötigen, haben Sie auch noch einen dritten Karton mit dem neuen, bzw. abgelängten Vorstag.

■ **Der Karton mit den Profilen enthält:**

2.13 m lange Profile; Ein Standardpaket enthält vier Profile, von denen jedoch ein Profil als Top Profil abgeschnitten sein kann. Falls Ihr Vorstag länger als 11.68 m ist, müssen Sie ein extra Profil bestellen, ArtNr HR 906.

1 "Bottom Profil" (610 mm lang). Profilstück zwischen Mitnehmerhülse und Einfädler. Ein "Top Profil" entfällt bei bestimmten Vorstaglängen.

■ **Der Teile-Karton enthält Teile in Blister Verpackung sowie eine Schachtel mit kleinen Teilen.**

Parti

Nella confezione si trovano almeno due scatole: una lunga contenente i vari pezzi di estruso, e una rettangolare contenente il tamburo e gli altri componenti. Potrebbe esserci anche una terza scatola, se richiesta, contenente lo strallo di prua.

■ **La scatola dell'estruso contiene:**

Parti di estruso lunghe 2.13 m. Un kit standard è composto da quattro pezzi di cui uno può essere stato tagliato per usarlo come parte superiore. Se lo strallo è più lungo di 11.68 m, ordinare un pezzo di estruso in più, (Cod. H 906).

Un estruso inferiore speciale lungo 610 mm.

■ **La scatola rettangolare contiene i componenti mostrati nella figura sottostante e una scatola con i pezzi più piccoli.**

Pièces Principales**HFG852 Ensemble tambour comprenant**

HCP1222	Lames élastiques (2)
HFS757	Kit vis de 5 mm pour lames (2)
HFG600	Tambour monté
2110	Manille d'amure 6 mm
HFG750	Ensemble panier

914 Bout 6 mm – long 13.72 m (agrafe comprise)**HFG850 Capuchon de tube de torsion****1111 Emerillon drisse comprenant**

2110	Manille de têtère 6 mm
2112	Manille de drisse 6 mm
HSB15	Billes Delrin 6.35 mm chemin inférieur (24)
HSB17	Billes Torlon 6.35 mm chemin supérieur (24)
HCP1199	Circlips de retenue
HCP191	Circlips de retenue

Haupt-Komponenten**HFG852 Trommel-Teil, mit**

HCP1222	Niro Feder-Flansch (2)
HFS757	5 mm Inbusschrauben (2)
HFG600	Trommel
2110	6 mm Fuss-Schäkel
HFG750	Korb (Leinen-Schutz)

914 6 mm Leine, 13.72 m mit HCP237 Krampen**HFG850 Mitnehmer-Hülse****1111 Fallwirbel**

2110	6 mm Kopf-Schäkel
2112	6 mm Fall-Schäkel
HSB15	6.35 mm Delrin Kugeln (24) unterer Käfig
HSB17	6.35 mm Torlon Kugeln (24) oberer Käfig
HCP1199	Rückhalte-Ring
HCP191	Rückhalte-Ring

Componenti Principali**HFG852 Il tamburo completo comprende**

HCP1222	Molle
HFS757	2 viti da 5 mm
HFG600	Raccogliitore
2110	Grillo della mura
HFG750	Guida completa per la scotta

914 13.72 metri di cima**HCP850 Cappuccio del tubo di torsione****1111 Girella della drizza che comprende**

2110	Grillo penna
2112	Grillo drizza
HSB15	Sfere in Delrin da 6.35 mm (24) cuscinetto inferiore
HSB17	Sfere in Torlon da 6.35 mm (24) cuscinetto superiore
HCP1199	Anello di tenuta
HCP191	Anello di tenuta

Parts

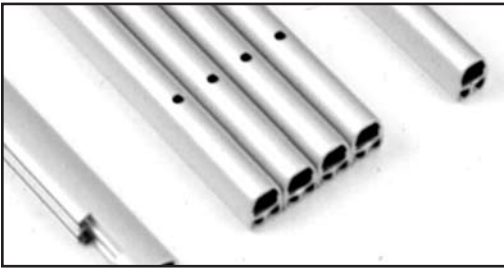

You should have two boxes: a long box with foils and a rectangular box containing the drum and miscellaneous components. You may also have a third box containing the headstay.

■ The foil box contains:

4 7' (2.13 m) Foil Extrusions. A standard kit has four foils, but one may have been pre-cut for use as your top foil. If your headstay is longer than 31' 6" (9.60 m) you should order one extra foil extrusion, Part #906.

1 24" (610 mm) Special Bottom Foil Extrusion.

■ The main components box contains parts packaged on the display card plus a smaller parts box.

Main Components

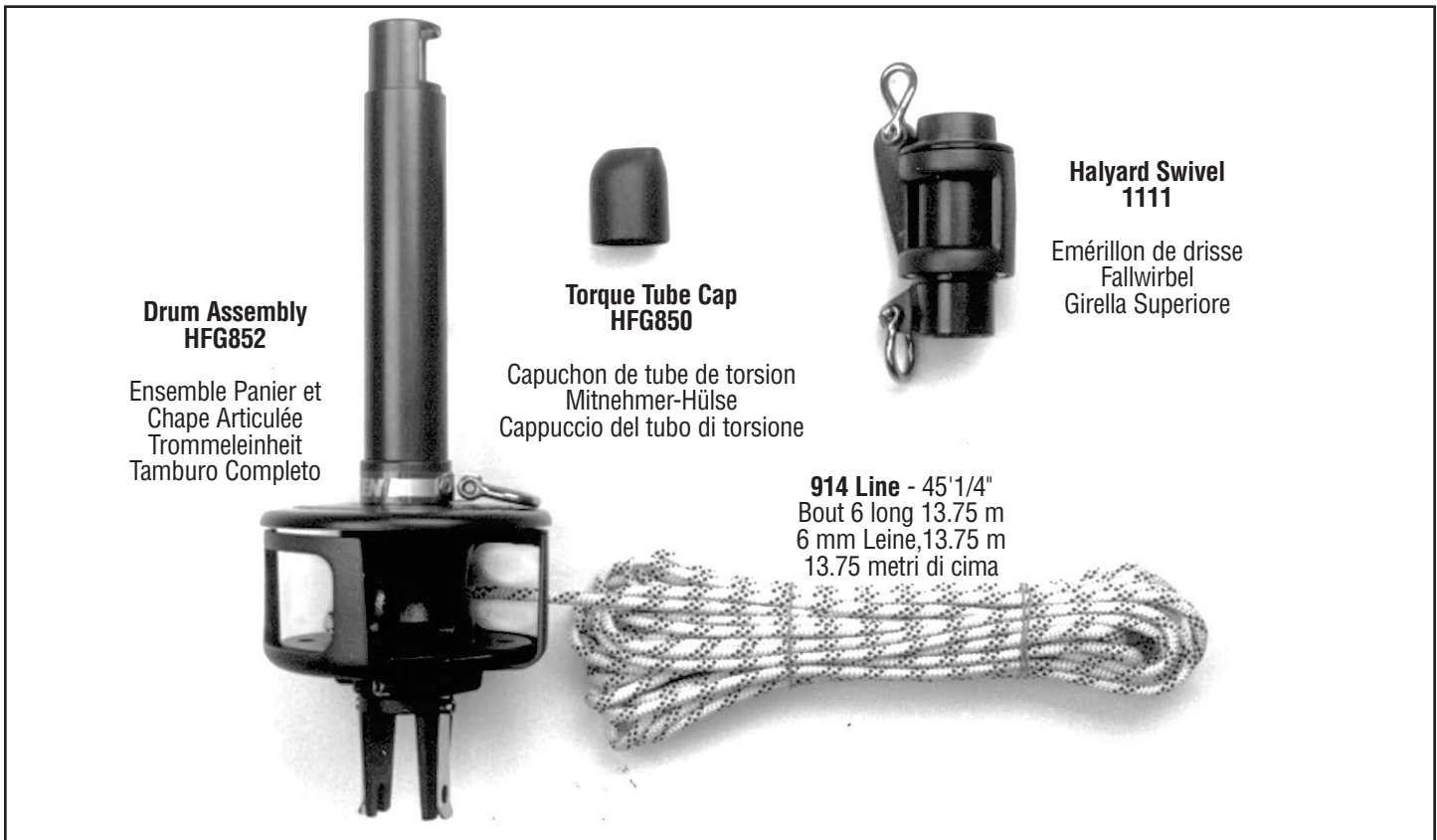

Main Parts

Part Description

HFG852 Drum Assembly

HCP1222	SS Spring Tangs (2)
HFS757	5 mm Socket Head Cap Screws (2)
HFG600	Spool Assembly
2110	1/4" Tack Shackle
HFG750	Line Guard Assembly

914 1/4" line 45' with HCP237 Hog Ring

HFG850 Torque Tube Cap

1111 Halyard Swivel

2110	1/4" Head Shackle
2112	1/4" Halyard Shackle
HSB15	24 - 1/4" Delrin Balls, Lower Race
HSB17	24 - 1/4" Turlon Balls, Upper Race
HCP1199	Large Retaining Snap Ring
HCP191	Small Retaining Snap Ring

Pièces	Teile	Parti
--------	-------	-------

Pièces Prisonnières De L'étai

Réf.	Désignation
933	Vis de profil
946	Cales plastiques de connecteurs
913	Engageur et vis HFG214
910	Capuchon plastique supérieur
833	Loctite® bleue
929	Loctite® rouge
909	Connecteurs standards (152 mm)
908	Connecteur inférieur (194 mm)
HFG858	Profil inférieur de 610 mm
906	Extrusions de 2.13 m. Un kit standard comporte 4 profils.
1112	Longueur de profil de 1.067 m. Commander si l'étai dépasse 9.60 m.

Teile für Vor-Montage

ArtNr	Beschreibung
933	Schrauben für Profile
946	Verbinder-Keile
913	Einfädler mit Schraube HFG214
910	Capuchon plastique supérieur
833	Loctite® blau
929	Loctite® rot
909	Verbinder standard (152 mm)
908	Verbinder, unterster (194 mm)
HFG858	"Bottom Profil" (610 mm lang)
906	2.13 m. lange Profile: Ein Standardpaket enthält vier Profile
1112	Zusätzliche Verlängerung von 1.07 m. bestellen, falls Vorstag länger als 9.60 m.

Componenti Dell'attrezzatura

Num.	Descrizione
933	Viti per l'estruso
946	Plastrine di Bloccaggio Connettori
913	Feeder con vite HFG214
910	Cappuccio per estruso superiore
833	Loctite blu
929	Loctite rossa
909	Connettore Standard da 152 mm
908	Connettore Inferiore da 194 mm
HFG858	Estruso inferiore lungo 610 mm
906	Estruso da 2.13m (5 nella confezione standard)
1112	Estruso aggiuntivo 1.07 m. Ordinare se la lunghezza dello strallo è maggiore di 9.60 m.

Pièces Diverses

Réf.	Désignation
HFG641	Clef Allen de 4 mm
HFG642	Clef Allen de 5 mm
HFG889	Clavette de tube de torsion

Astuce: Commandez une clavette de cadène supplémentaire pour l'avoir en rechange.

947	Préengageur
872	Super Glue

Diverse Teile

ArtNr	Beschreibung
HFG641	4 mm Inbusschlüssel
HFG642	5 mm Inbusschlüssel
HFG889	Verschlusskeil (in Mitnehmer-Hülse)

Tip: Bestellen Sie bei Ihrem Händler einen zusätzlichen Keil als Reserve.

947	Vorfädler
872	Sekundenkleber

Componenti Vari

Num.	Descrizione
HFG641	Chiave a brugola da 4 mm
HFG642	Chiave a brugola da 5 mm
HFG889	Chiave per il tubo di torsione dell'estruso

Suggerimento: ordinare una chiave di riserva dal rivenditore.

947	Prefeeder
872	Colla speciale

Kits d'axes de cadène

Les pièces suivantes devront être commandées en plus pour s'accorder avec votre diamètre d'axe de cadène.

Axe de Cadène		Composition	
Réf.	Désignation	Réf.	Désignation
1106	Kit d'axe de 6.35 mm	HFG767	Axe 6.35 mm
		HFG768	Entretoise
		HFS113	Goupille fendue
1107	Kit d'axe de 8 mm	HFG753	Axe 8 mm
		HFG758	Entretoise
		HFS113	Goupille fendue
1108	Kit d'axe de 9.5 mm	HFG749	Axe 9.5 mm
		HFS113	Goupille fendue
1109	Kit d'axe de 11 mm	HFG773	Axe 11 mm
		HFS113	Goupille fendue

Astuce: Commandez un axe de cadène supplémentaire pour l'avoir en rechange.

Toggel-Bolzen Satz

Folgende Teile sind passend zu Ihrem Toggel-Bolzen zu bestellen:

Toggel-Bolzen		Bestandteil	
ArtNr	Beschreibung	ArtNr	Beschreibung
1106	Satz für 6.35 mm Bolzen	HFG767	6.35 mm Bolzen
		HFG768	Distanzhülse
		HFS113	Splint
1107	Satz für 8 mm Bolzen	HFG753	8 mm Bolzen
		HFG758	Distanzhülse
		HFS113	Splint
1108	Satz für 9.5 mm Bolzen	HFG749	9.5 mm Bolzen
		HFS113	Splint
1109	Satz für 11 mm Bolzen	HFG773	11 mm Bolzen
		HFS113	Splint

Tip: Bestellen Sie einen Satz zusätzlich, als Reserve

Serie di perni

I seguenti pezzi vanno ordinati a parte per poter adattarsi alla dimensione del vostro perno.

Perni		Componenti	
Num.	Descrizione	Num.	Descrizione
1106	Perno da 6.35 mm	HFG767	Perno da 6.35 mm
		HFG768	Distanziale
		HFS113	Coppiglia
1107	Perno da 8 mm	HFG753	Perno da 8 mm
		HFG758	Distanziale
		HFS113	Coppiglia
1108	Perno da 9.5 mm	HFG749	Perno da 9.5 mm
		HFS113	Coppiglia
1109	Perno da 11 mm	HFG773	Perno da 11 mm
		HFS113	Coppiglia

Suggerimento: ordinare una serie di perni di riserva dal rivenditore.

Parts

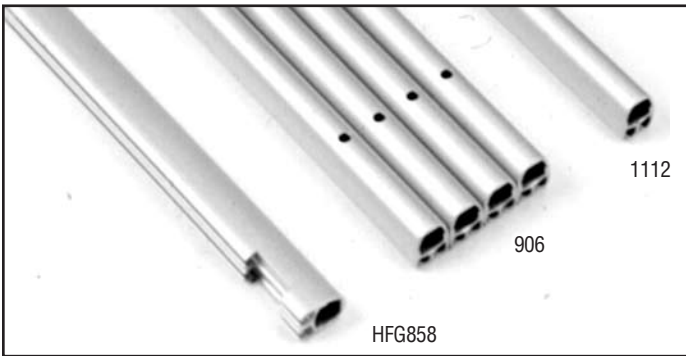

Foil and Feeder Parts

Part	Description
933	Foil screws
946	Connector wedges
913	Feeder with HFG214 Screw
910	Trim cap
833	Loctite® (blue)
929	Loctite® (red)
909	6" (152 mm) Connector (4 in standard package)
908	7.625" (194 mm) Long bottom connector
HFG858	2' (610 mm) Bottom foil
906	7' (2.13 m) Foil (4 in standard package)
1112	Optional 3.5' (1.067 m) top foil for lengths over 31'6" (9.601 m)

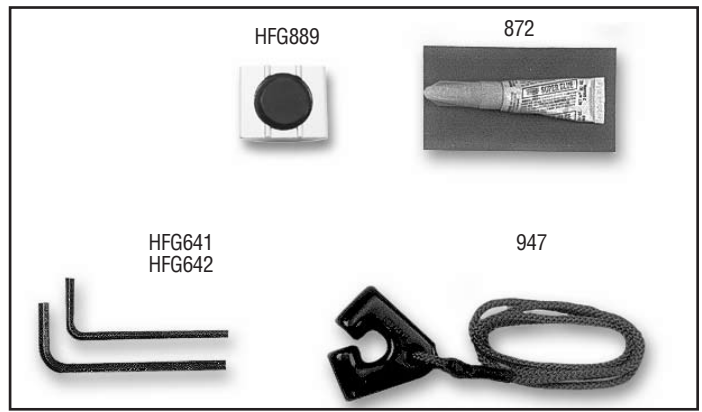

Miscellaneous Parts

Part	Description
HFG641	4 mm Allen Wrench
HFG642	5 mm Allen Wrench
HFG889	Torque Tube Foil Key

Tip: Order an extra key from your dealer to have as a spare.

947	Prefeeder
872	Super Glue®

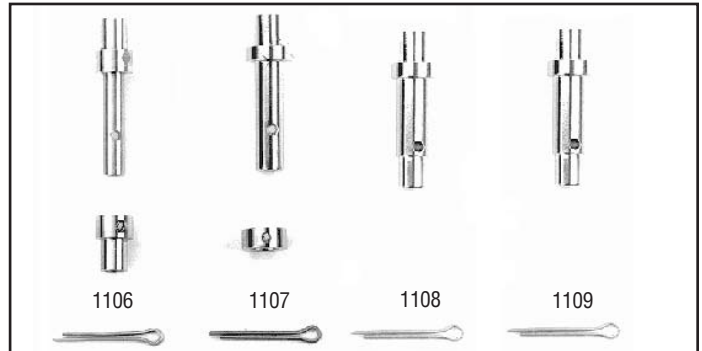

Clevis Pin Sets

Clevis Pin		Components	
Part No.	Description	Part No.	Description
1106	1/4" Pin Set	HFG767	1/4" (6.35 mm) Pin
		HFG768	Spacer
		HFS113	Cotter Pin
1107	5/16" Pin Set	HFG753	5/16" (8 mm) Pin
		HFG758	Spacer
		HFS113	Cotter Pin
1108	3/8" Pin Set	HFG749	3/8" (9.5 mm) Pin
		HFS113	Cotter Pin
1109	7/16" Pin Set	HFG773	7/16" (11 mm) Pin
		HFS113	Cotter Pin

Tip: Order an extra pin set from your dealer to have as a spare.